

Bombas Neumáticas de Doble Diafragma para el Sector Alimenticio y Cosmético Serie PHOENIX FOOD – PF30

FDA
compliant



Conexiones: Tri Clamp 1''
 Caudal máximo: 35 l/min
 Conector de aire: 6 mm
 Presión máxima: 8 bar
 Max aspiración neg en seco: 5 metros
 Max aspiración neg con fluido: 9,8 metros
 Pasaje de sólidos: 3,5 mm
 Ruido: 65 dB
 Cilindrada por ciclo: 50 cc
 Viscosidad máxima: 15.000 cps
 ATEX zona 1: EX II 2/2 GD c IIBB T135°C
 ATEX zona 2: EX II 3/3 GD c IIBB T135°C
AISI316 Electropulido con rugosidad 2,7 um

 Presión de alimentación de aire
 Consumo de aire NI/min

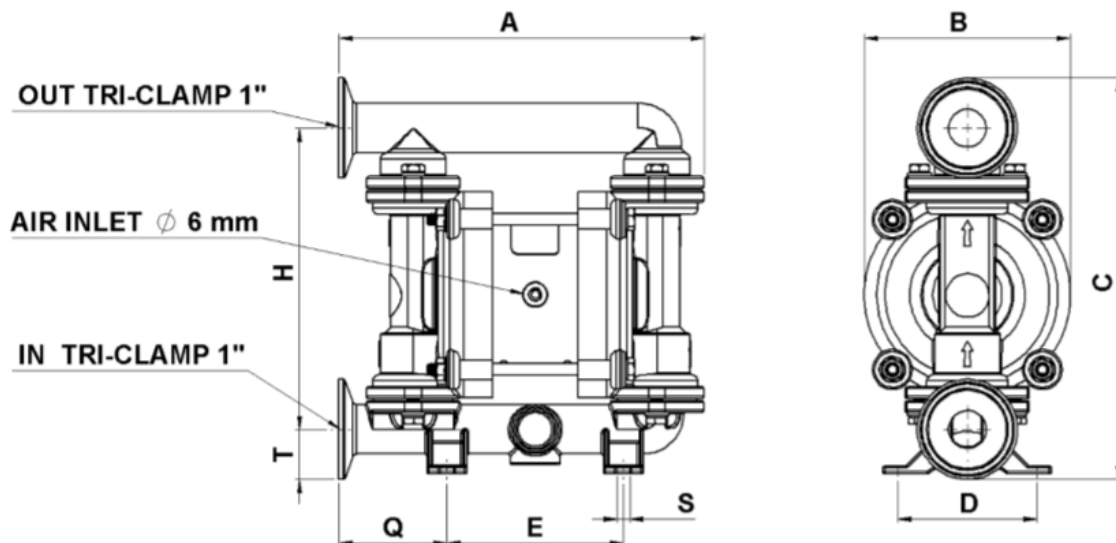
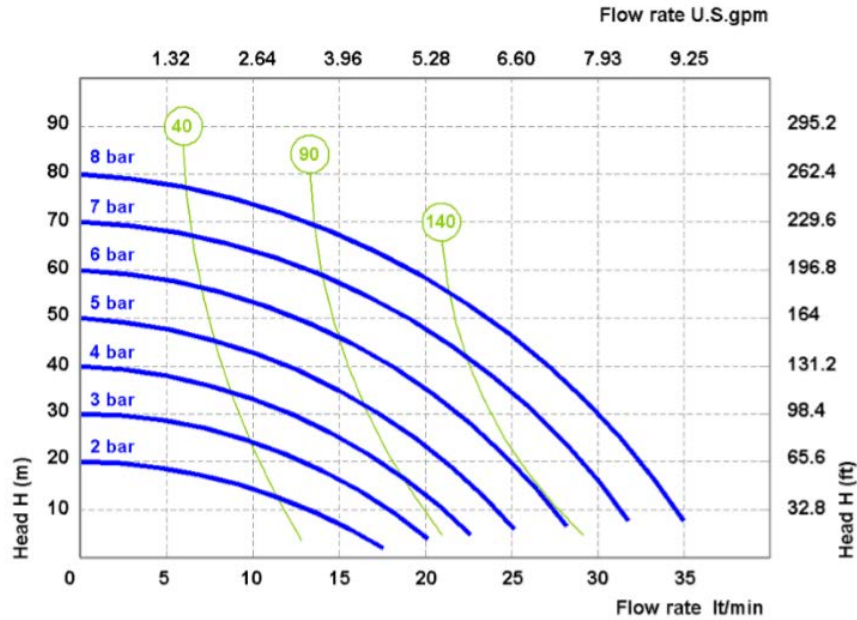

PHOENIX PF30	A	B	C	D	E	H	Q	S	T	PesoKg	Temperatura max
AISI 316	184	104	203	70	89	152	55	6,5	25	2,4	95°C