

## Bombas Neumáticas de Doble Diafragma para el Sector Alimenticio y Cosmético Serie PHOENIX FOOD – PF100

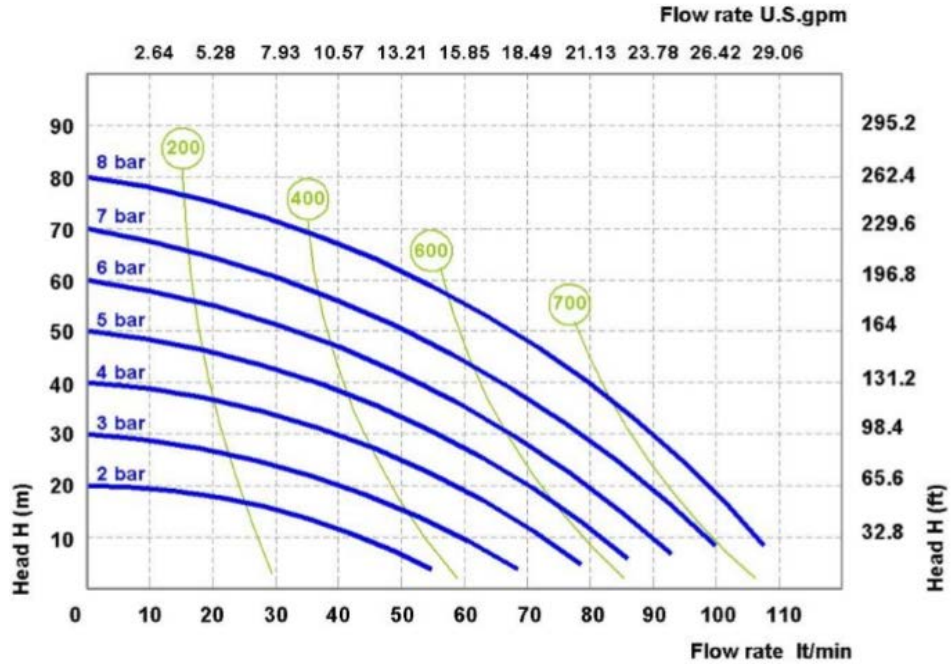

Conexiones: Tri Clamp 1''  
 Caudal máximo: 110 l/min  
 Conector de aire: 3/8'' BSP  
 Presión máxima: 8 bar  
 Max aspiración neg en seco: 6 metros  
 Max aspiración neg con fluido: 9,8 metros  
 Pasaje de sólidos: 3,5 mm  
 Ruido: 72 dB  
 Cilindrada por ciclo: 100 cc  
 Viscosidad máxima: 25.000 cps  
 ATEX zona 1: EX II 2/2 GD c IIBB T135°C  
 ATEX zona 2: EX II 3/3 GD c IIBB T135°C  
**AISI316 Electropulido con rugosidad 2,7 um**



Presión de alimentación de aire

Consumo de aire NI/min

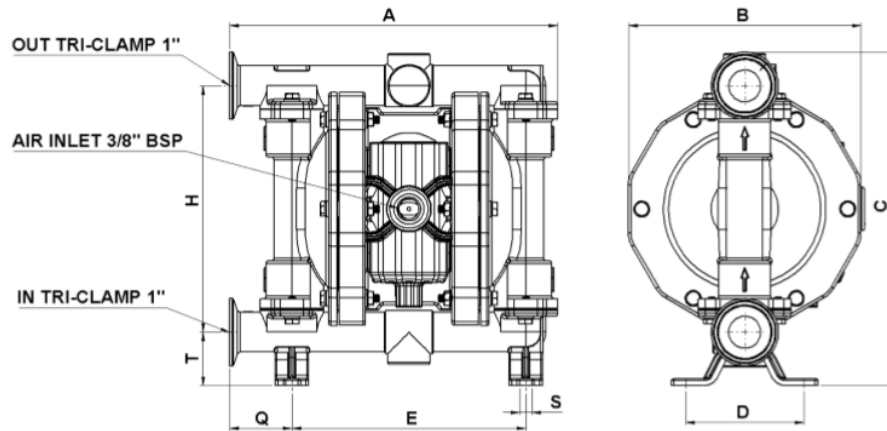

PHOENIX PF100	A	B	C	D	E	H	Q	S	T	Peso Kg	Temperatura max
AISI 316	250	175	250	89	176	185	47	9	40	6	95°C

**ACQUATRON**

Bombas e Instrumentos

[www.acquatron.com.ar](http://www.acquatron.com.ar)